

# FALZEINBRENNEN UND FORMEN LEICHT GEMACHT!

## Smasher™ XXL

### Next Generation ODM Smasher™ XXL - die Buchformpresse

Der Smasher XXL ist eine sich selbst einstellende, hydraulische Falzeinbrenn- und Pressmaschine. Die Bedienperson legt ein gebundenes Hartdeckenbuch in den Smasher XXL und bringt mittels eines Fusspedals das obere Brenneisen in Kontakt mit dem Buch. So kann die genaue Falzposition des Buches gefunden werden. Dann wird mit beiden Händen die 2-Knopf-Steuerung gedrückt, die den hydraulischen Presszyklus auslöst. Die untere Pressplatte bewegt sich nach oben und presst das Buch mit bis zu 910 kg. Die beheizten Einbrennschienen formen das Buchscharnier indem der Klebstoff im Falz reaktiviert und das Deckenmaterial (z.B. Bibliotheks-Buckram und Filmlaminate) elastischer gemacht wird. Der Smasher XXL hat einen Timer zum variablen Einstellen der Verweilzeit unter Druck. Die Temperatur der Einbrennschienen kann über einen Thermostaten geregelt werden.

**ODM Smasher™ XXL formt den Falz und Rücken und presst die Hartdeckenbücher.**

#### Standard Merkmale:

- Bedienfreundliche Bedienkonsole.
- 2-Knopf-Steuerung bürgt für Arbeitssicherheit.
- Hohe Presskraft bis 910 kg formt tadellos satte Bücher
- Mittels Timer einstellbare Verweilzeit "unter Druck".
- Thermostat geregelte Einbrenneisen machen einen perfekten "Eindruck".
- Es lassen sich 100 bis 300 Bücher pro Stunde produzieren



SCHRITT 1

Die Bedienperson legt das gebundene Buch in den Smasher und betätigt das Fusspedal, um die genaue Falzposition zu finden

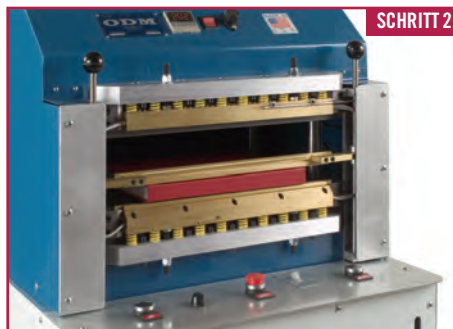

SCHRITT 2

Wenn die korrekte Position gefunden ist, wird der hydraulische Presszyklus ausgelöst.



SCHRITT 3

Das Buch wird ordentlich zwischen zwei Stahlplatten gepresst und der Falz wird durch die beheizten Formeisen "eingebrennt".



Distributor für Europa: **ProBook-Tech GmbH** | Areal Bleiche West-E23 (Showroom)  
CH-4800 Zofingen | Schweiz | Tel: +41 62 791 52 14 | info@pro-book.ch | www.pro-book.ch

**ON DEMAND MACHINERY** 150 Broadway, Elizabeth, NJ 07206 USA | Tel: 908-351-6906 | Fax: 908-351-7156 | www.ODMachinery.com

# Smasher™ XXL



## - DIE ODM - BUCHFORMPRESSE

**Smasher™ XXL - Falzeinbrennen und Rückenformen mit hervorragender Qualität und optimaler Leistung!**

Technische Daten	SMASHER™ XXL Typ	Standard Ausrüstung für den SMASHER™ XXL beinhaltet:
Buchformat, max.:	450 mm x 450 mm x 100 mm (18" x 18" x 4")	<ul style="list-style-type: none"><li>• Bedienfreundliche Bedienkonsole</li><li>• 2-Knopf-Steuerung bürgt für Arbeitssicherheit</li><li>• Hohe Presskraft bis 910 kg formt tadellos satte Bücher</li><li>• Mittels Timer einstellbare Verweilzeit "unter Druck"</li><li>• Thermostat geregelte Einbrenneisen machen einen perfekten "Eindruck"</li></ul>
Buchformat, min.:	100 mm x 100 mm x 1 mm (4" x 4" x 1/32")	
Leistung (pro Stunde):	ca. 100 bis 300 Bücher	
Benötigte Standfläche:	ca. 700 mm x 700 mm (28" x 28")	
Maschinengewicht:	ca. 525 kg (1150 lbs.)	
Elektrischer Anschluss:	230 V, 50 Hz, 1-Ph	

**Abmessungen: Vorderansicht**

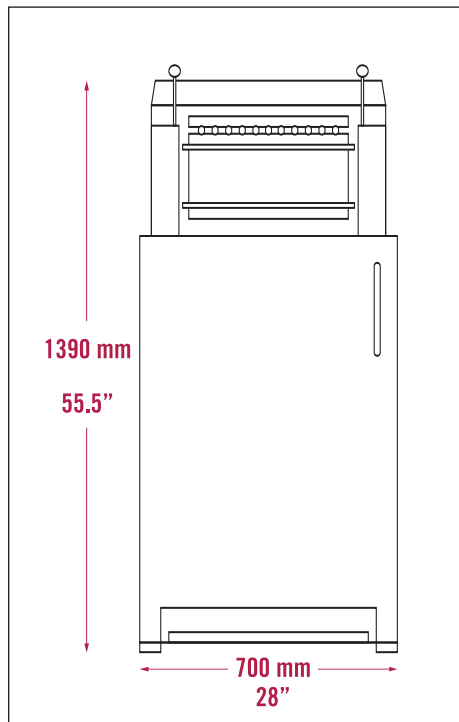

**Seitenansicht**

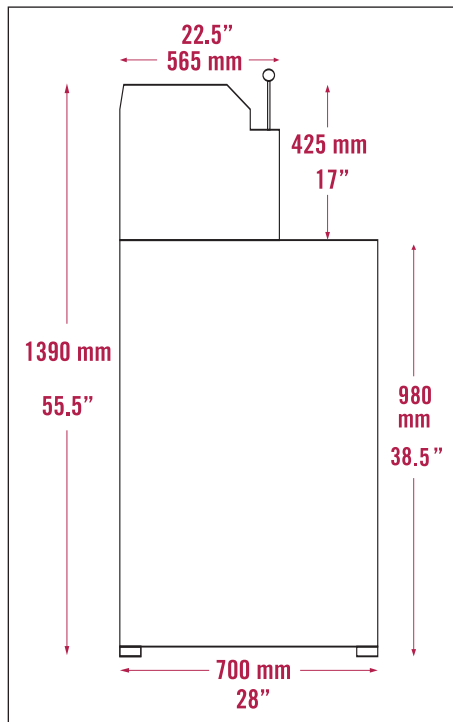

**Grundriss**

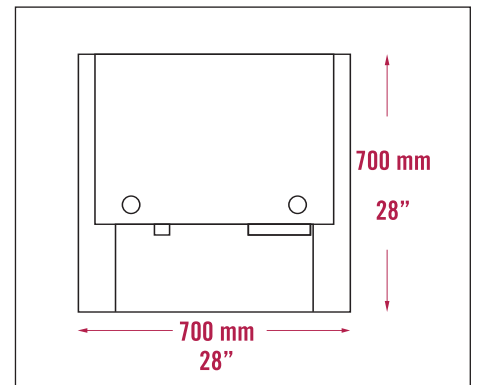

*Festeinbände von hoher Qualität werden auch künftigen Generationen viel Freude bereiten.*

**Telefonische, technische Unterstützung bei ODM: +1 908-351-6906**



Distributor für Europa: **ProBook-Tech GmbH**  
Areal Bleiche West-E23 (Showroom) | CH-4800 Zofingen | Schweiz  
Tel: +41 62 791 52 14 | info@pro-book.ch | www.pro-book.ch

150 Broadway, Elizabeth, NJ 07206 USA | Tel: +1-908-351-6906 | Fax: +1-908-351-7156 | www.ODMachinery.com