

FADENHEFTEN VON BÜCHERN LEICHT GEMACHT!

Super Sticker™

ODM Super Sticker™ – Automatisierte Einhängemaschine

Diese automatisierte Buchstrasse wurde für höhere Leistungen im On Demand Bereich entwickelt. Die Bedienung dieser sich selbst einstellenden Maschine ist sehr einfach, da die Eingabe des Buchformats über den Touch Screen des Steuerpults erfolgt. Während die Buchdecken auf dem Transportband des Deckenanlegers in Batches vorgestapelt werden, legt die Bedienperson einen Buchblock nach dem anderen auf den Sattel der Shuttle-Vorrichtung. Die eingehängten Bücher werden über das Auslageband rechts ausgelegt.

Besondere Merkmale

- Die Produktionsleistung liegt zwischen 400 und 600 Büchern pro Stunde
- Leimwerke sind leicht ausbaubar und portable zur schnellen Reinigung
- Buchdecke wird durch Laser abgetastet zur präzisen Positionierung auf dem Block

Optionen

- Nordson Hotmelt-Auftrag verstärkt die Scharnierzone zusätzlich



Operator places book covers on the left conveyor belt. Optional Nordson hot melt attachment shown below conveyor belt.



Operator places sewn book block on the wing, while in the 'home' position.

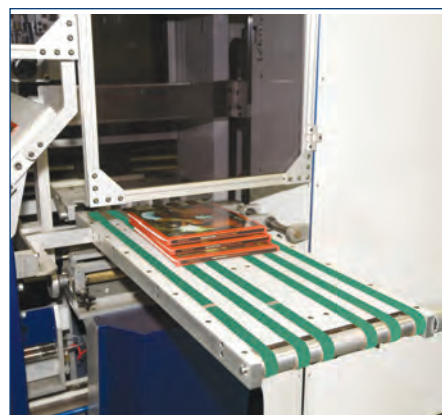

Cased-in hard cover books come off right conveyor belt. Auto-feed attachment for Super Smasher™ available.



Distributor für Europa: **ProBook-Tech GmbH** | Areal Bleiche West-E23 (Showroom)
CH-4800 Zofingen | Schweiz | Tel: +41 62 791 52 14 | info@pro-book.ch | www.pro-book.ch

ON DEMAND MACHINERY 150 Broadway, Elizabeth, NJ 07206 USA | Tel: 908-351-6906 | Fax: 908-351-7156 | www.ODMachinery.com

Super Sticker™



ODM CASING - IN MACHINE

Super Sticker™ – Einhängen mit hoher Leistung und hervorragender Qualität!

Technische Daten	Super Sticker™ Typ	Standard Ausrüstung der Einhängemaschine Super Sticker™ beinhaltet:
Buchformat, max.:	300 mm x 350 mm x 50 mm (12" x 14" x 2 1/4")	<ul style="list-style-type: none"> • Bedienfreundliche, mehrsprachige Steuerung mit LCD Touch Screen • Sich selbst einstellende, automatische Maschine ohne Umrichtzeit • Leimwerke sind leicht ausbaubar und portable zur schnellen Reinigung • Auslageband für einfacher Entnahme oder automatische Übergabe (Option)
Buchformat, min.:	100 mm x 150 mm x 1 mm (4" x 6" x 1/32")	
Leistung (B/h):	ca. 400 - 600 Bücher	
Standfläche, ca.:	3'000 mm x 4'700 mm	
Maschinengewicht:	ca. 900 kg (1'800 lbs.)	
Elektr. Anschluss:	230 V, 50 Hz, 1-Ph, (13 A)	
Optionen:	<ul style="list-style-type: none"> • Leimafragsgerät Nordson um die Scharnierzone zusätzlich mit Hotmelt zu verstärken • Auto-Feed Transfer Station zur Inline-Produktion mit Super Smasher™ 	



Hotmelt-Auftragsgerät Nordson (Option) zur Verstärkung der Scharnierzone und die Kaltleimpumpe (PVA) mit elektronischer Steuerung für einen präzisen Düsenauftrag.

Standard LCD Touch Screen Steuerpult

Abmessungen: Vorderansicht

Seitenansicht

Grundriss

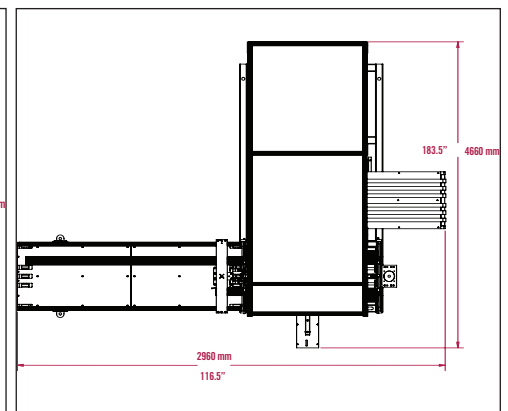
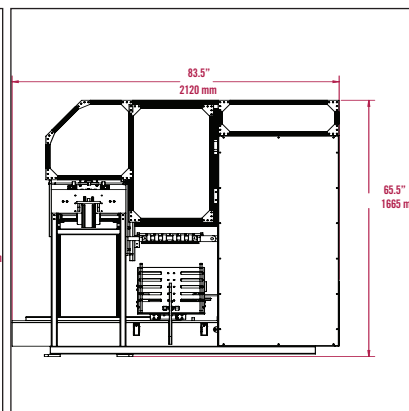
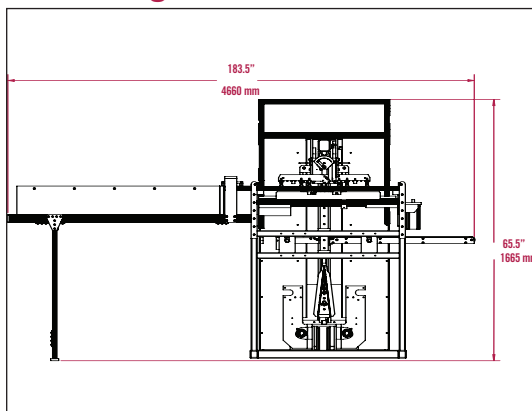

Telefonische, technische Unterstützung bei ODM: +1 908-351-6906



Distributor für Europa: **ProBook-Tech GmbH**
 Areal Bleiche West-E23 (Showroom) | CH-4800 Zofingen | Schweiz
 Tel: +41 62 791 52 14 | info@pro-book.ch | www.pro-book.ch

150 Broadway, Elizabeth, NJ 07206 USA | Tel: +1-908-351-6906 | Fax: +1-908-351-7156 | www.ODMachinery.com