

FALZEINBRENNEN UND FORMEN LEICHT GEMACHT!

Smasher™

ODM Smasher™ - die Buchformpresse

Der Smasher ist eine sich selbst einstellende, hydraulische Falzeinbrenn- und Pressmaschine. Die Bedienperson legt ein gebundenes Hartdeckenbuch in den Smasher und bringt mittels eines Fusspedals das obere Brenneisen in Kontakt mit dem Buch. So kann die genaue Falzposition des Buches gefunden werden. Dann wird mit beiden Händen die 2-Knopf-Steuerung gedrückt, die den hydraulischen Presszyklus auslöst. Die untere Pressplatte bewegt sich nach oben und presst das Buch mit bis zu 10 Tonnen. Die beheizten Einbrennschienen formen das Buchscharnier indem der Klebstoff im Falz reaktiviert und das Deckenmaterial (z.B. Bibliotheks-Buckram und Filmlaminate) elastischer gemacht wird. Der Smasher hat einen Timer zum variablen Einstellen der Verweilzeit unter Druck. Die Temperatur der Einbrennschienen kann über einen Thermostaten geregelt werden.

ODM Smasher™ formt den Falz und Rücken und presst die Hartdeckenbücher.

Standard Merkmale:

- Bedienerfreundliche Bedienkonsole.
- 2-Knopf-Steuerung bürgt für Arbeitssicherheit.
- Hohe Presskraft bis 10 t formt tadellos satte Bücher
- Mittels Timer einstellbare Verweilzeit "unter Druck".
- Thermostat geregelte Einbrenneisen machen einen perfekten "Eindruck".
- Es lassen sich 150 bis 240 Bücher pro Stunde produzieren



Die Bedienperson legt das gebundene Buch in den Smasher und betätigt das Fusspedal, um die genaue Falzposition zu finden

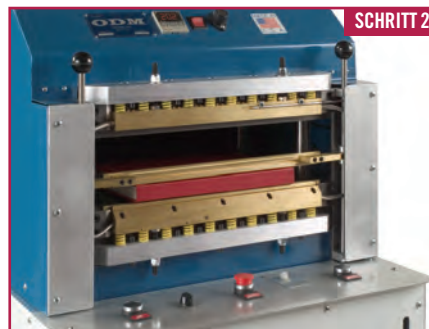

Wenn die korrekte Position gefunden ist, wird der hydraulische Presszyklus ausgelöst.

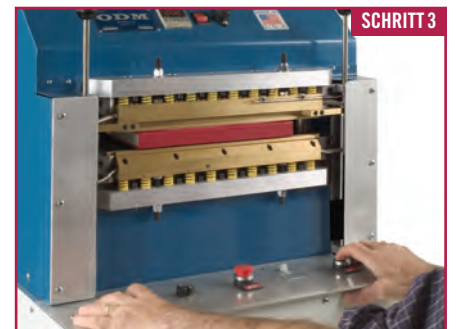

Das Buch wird ordentlich zwischen zwei Stahlplatten gepresst und der Falz wird durch die beheizten Formeisen "eingebrennt".



Distributor für Europa: **ProBook-Tech GmbH** | Areal Bleiche West-E23 (Showroom)
CH-4800 Zofingen | Schweiz | Tel: +41 62 791 52 14 | info@pro-book.ch | www.pro-book.ch

ON DEMAND MACHINERY 150 Broadway, Elizabeth, NJ 07206 USA | Tel: 908-351-6906 | Fax: 908-351-7156 | www.ODMachinery.com

Smasher™



- DIE ODM - BUCHFORMPRESSE

Smasher™ - Falzeinbrennen und Rückenformen mit hervorragender Qualität und optimaler Leistung!

Technische Daten:	SMASHER™ Typ	Standard Ausrüstung für den SMASHER™ beinhaltet:
Buchformat, max.:	300 mm x 350 mm x 100 mm (14" x 18" x 4")	<ul style="list-style-type: none">• Bedienerfreundliche Bedienkonsole• 2-Knopf-Steuerung bürgt für Arbeitssicherheit• Hohe Presskraft bis 10 t formt tadellos satte Bücher• Mittels Timer einstellbare Verweilzeit "unter Druck"• Thermostat geregelte Einbrenneisen machen einen perfekten "Eindruck"
Buchformat, min.:	100 mm x 100 mm x 1 mm (4" x 4" x 1/32")	
Leistung (pro Stunde):	ca. 150 bis 240 Bücher	
Benötigte Standfläche:	ca. 610 mm x 610 mm	
Maschinengewicht:	ca. 400 kg (880 lbs.)	
Elektrischer Anschluss:	230 V, 50 Hz, 1-Ph	

Abmessungen: Vorderansicht

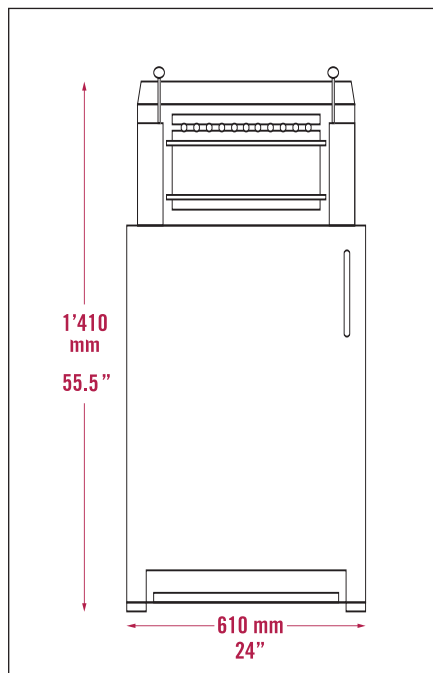

Seitenansicht

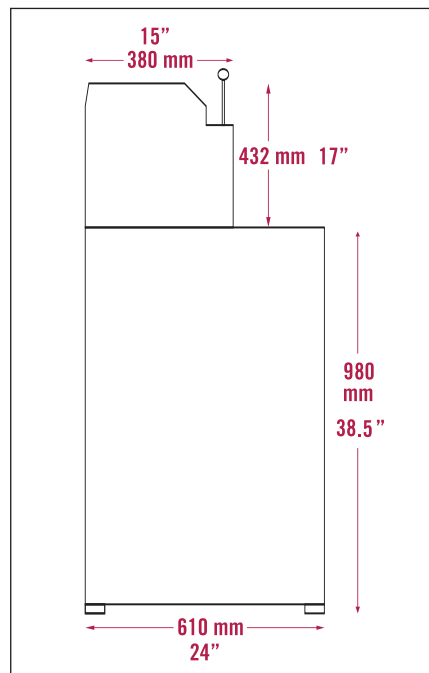

Grundriss

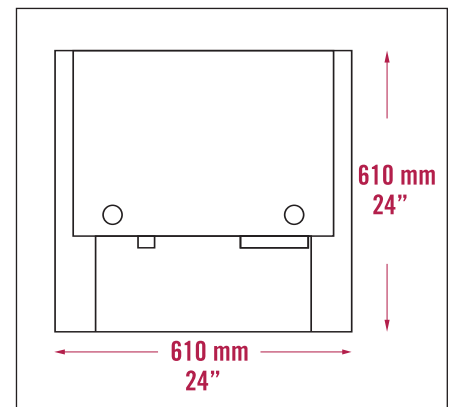

Festeinbände, die auch künftigen Generationen Freude bereiten werden

Telefonische, technische Unterstützung bei ODM: +1 908-351-6906

Distributor für Europa: **ProBook-Tech GmbH**

Areal Bleiche West-E23 (Showroom) | CH-4800 Zofingen | Schweiz

Tel: +41 62 791 52 14 | info@pro-book.ch | www.pro-book.ch



150 Broadway, Elizabeth, NJ 07206 USA | Tel: +1-908-351-6906 | Fax: +1-908-351-7156 | www.ODMachinery.com

Deutsche Übersetzung: Probook-Tech PK

Technische Änderungen vorbehalten